

Kopfstückventile aus Chromstahl

Bauart DF-N	DN 4-10	PN 400	Max. 120 °C
------------------------------	----------------	---------------	--------------------

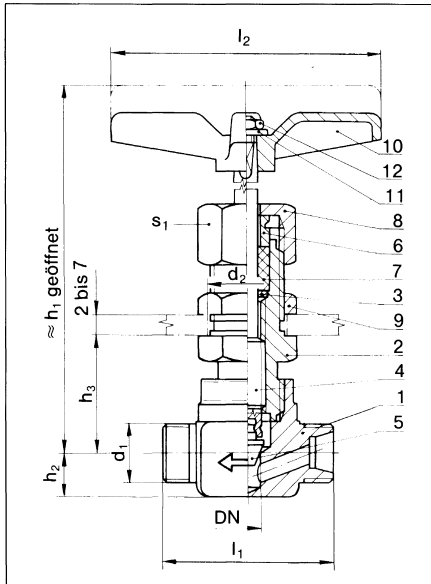

Verschraubungsart C
ohne Verschraubungselemente
mit Gewindezapfen nach DIN 3853

Maße in mm

d _a	d ₁	d ₂	h ₁	h ₂	h ₃	l ₁	l ₂	s ₁	s ₂
6	M 14 x 1,5	22,1	113	10	28	58	70	24	17
8	M 16 x 1,5								19
10	M 18 x 1,5	24,1	131	15	40	62	90	27	22
12	M 20 x 1,5								24
15	M 22 x 1,5								27
16	M 24 x 1,5								30

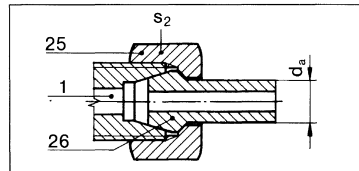

Verschraubungsarten Ast / AV1
mit Kegelbuchsen

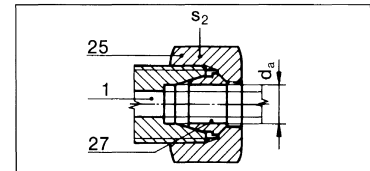

Verschraubungsarten BSt/BCu
mit Schneidringen
nach DIN 2353

Andere Anschlußarten sind als Sondervarianten lieferbar (z. B.: NPT-Gewinde; Kugelbuchsen nach DIN 7601; Kugelbuchsen mit O-Ring).

Pos.	Teil	Werkstoffe		Oberflächenschutz
		Werkstoff-Nr.	Standard	
1	Gehäuse	1.4104	X12CrMoS17	Teile aus unlegiertem Kohlenstoffstahl gal Zn 10c
2	Kopfstück			
4	Spindel			
5	Ventilkegel			
7	Packung	Graphit		lackiert-schwarz
10	Kreuzgriff		GD-AlSi10Mg	
26	Kegelbuchse		X8CrNiTi18.10	
			C-Stahl	blank



Kopfstückventile aus Chromstahl

Bauart DF-N	DN 4-10	PN 400	Max. 120 °C
------------------------	----------------	---------------	--------------------

d _a	PN	DN	Bestellbezeichnung <Bestell-Nr.>				
			Kegelbuchsen aus C-Stahl	Kegelbuchsen aus Cr-Ni-Stahl	Schneidringen verzinkt	Schneidringen verkupfert	Ventile ohne Verschraubungs- elemente
6	400	4	DF-N 400- 6-ASt <14160>	DF-N 400- 6-AV1 <14155>	DF-N 400- 6-BSt <14170>	DF-N 400- 6-BCu <14175>	DF-N 400- 6-C <14158>
8		6	DF-N 400- 8-ASt <14185>	DF-N 400- 8-AV1 <14180>	DF-N 400- 8-BSt <14195>	DF-N 400- 8-BCu <14200>	DF-N 400- 8-C <14183>
10		8	DF-N 400-10-ASt <14210>	DF-N 400-10-AV1 <14205>	DF-N 400-10-BSt <14220>	DF-N 400-10-BCu <14225>	DF-N 400-10-C <14208>
12		8	DF-N 400-12-ASt <14235>	DF-N 400-12-AV1 <14230>	DF-N 400-12-BSt <14245>	DF-N 400-12-BCu <14250>	DF-N 400-12-C <14233>
15	160	10	DF-N 160-15-ASt <14260>	DF-N 160-15-AV1 <14255>	DF-N 160-15-BSt <14270>	DF-N 160-15-BCu <14275>	DF-N 160-15-C <14258>
16	400	10	DF-N 400-16-ASt <14285>	DF-N 400-16-AV1 <14280>	DF-N 400-16-BSt <14295>	DF-N 400-16-BCu <14300>	DF-N 400-16-C <14283>

Rohr außen- durchmesser d _a	PN	DN	Masse kg ≈			Durchflußkennwerte	
			ASt / AV1	BSt / BCu	C	k _{vS} -Wert m ³ /h	ζ-Wert -
6	400	4	0,53	0,50	0,47	0,23	7,6
8		6	0,54	0,53	0,47	0,58	6,0
10		8	0,74	0,71	0,64	1,88	8,3
12		8	0,76	0,72	0,64	0,99	6,6
15	160	10	0,79	0,74	0,64	1,47	7,3
16	400	10	0,87	0,80	0,66	1,47	7,3

Einsatzbedingungen

Medientemperatureinsatzbereich 0 bis 120°C

Umgebungtemperatureinsatzbereich 0 bis 40°C

Die Einbaulage ist beliebig.

Die Lieferung mit Attesten nach DIN 50049 ist auf Anfrage möglich.

Ersatzteile

Pos.	Teil	Bestellhinweise
2	Kopfstück	Bei der Bestellung von Ersatzteilen sind die Teilebezeichnung und die Positionsnummer, die Bauart, der Nenndruck und der Rohr- außendurchmesser anzugeben. Beispiel: Sechskantmutter Pos. 9 DF-N 400-10
3	Bodenring	
4;5	Spindel; vollständig	
6	Stopfbuchse	
7	Packung	
8	Überwurfmutter	
9	Sechskantmutter	
10	Kreuzgriff	
11	Federscheibe	
12	Sechskantmutter	
25	Überwurfmutter	
26	Kegelbuchse	
27	Schneidring	

Die Positionsnummern sind im Maßbild eingetragen.

Änderungen im Sinne des technischen Fortschrittes vorbehalten.



Armaturen- und Metallwerke Zöblitz GmbH

Bahnhofstraße 16, 09517 Zöblitz Tel. 037363 480-0 / Fax 037363 480-90

Internet: www.armaturen-zoebnitz.de e-mail: info@armaturen-zoebnitz.de

Seite

2/2